

美的形式原理
設計創意

視覺藝術

主題：
香水瓶

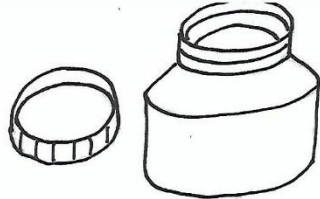

心得：

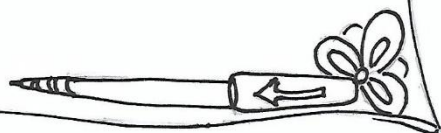

班級： 座號： 姓名：

延伸課程

1. 認識10種美的形式原理
2. 畫出一種香水瓶，適合這10種中其中一種
3. 心得

~加油~

「看外表」無關年齡的，每個女生對好看的東西都完全沒有抵抗力。哪怕買香水，有時候也真的只是因為瓶子好看。香水瓶設計往往最佳的效果就是讓女性一看到就走不動路了，為瓶子買單。

許多香水本身的味道並沒有那麼讓人心動，但那優雅的造型，流暢的線條，華麗的裝飾，都無不在挑逗心弦，不由自主的掏錢把它抱回家。

今天來看看幾款有設計感的香水。

美的形式原理

- 人類美感的共通性，有十個美的原則：
反覆、漸層、平衡、對比、比例、律動、
調和、統一、單純、強調。

還記得這10項嗎？

簡約設計

單純



粉紅色外盒，古典的幾何線條交織成悅目的構圖，建築結構、邁阿密的閒逸意境及印花和刺繡。流露永恆的時尚。



比例
單純

華麗的玻璃立方體飾以垂直排列的線條。香水的瓶身閃耀著豐富的金屬光澤，並使用輕薄透明的玻璃對其進行了全新的詮釋。



律動

小馬哥的香水充滿誘惑力，但瓶子設計卻滿是童趣，少女愛他的外形，熟女愛他的情調。



強調

反覆
單純





褶皺瓶身，但材質卻換成了晶瑩透明的玻璃，看上去非常剔透。20ml的迷你小版本不光方便攜帶，而且可愛感爆炸！比普通的指甲油要稍微大一點點的樣子。

律動

融入四葉草元素，帶來幸運的故事，這款設計很夢幻，配上絲帶果然顯得十分蘿莉。

強調



香水優雅的玻璃瓶身點綴著閃亮的施華洛世奇水晶，讓所盛香水簡約高貴的氣息躍然目前。清爽自然的色調加上立體葉片的裝飾，簡直讓人沉醉在那片自然氣息里。綠色包裝盒則令這款單品不失為送禮佳選。



平衡

陽光明媚的地中海海岸線滋養了白色金合歡樹

平衡
單純



香水

這款香水隨附 18K 鍍金蛇形外殼，精美無比，凸顯皇家氣勢。小巧設計可以方便地放入日常包袋或晚裝手拿包中。

強調



瓶身設計突出Anna花之境的概念，她選擇了自己最喜愛的花—玫瑰作為主要元素。以罕有的閃爍金色玫瑰花蕾，含苞待放的形態作為瓶蓋，意味著既浪漫又愉快的事情即將發生。

好的設計能激發購買慾，香水瓶設計正是如此，切合香調，設計別具一格，讓人慾罷不能。

強調





律動
平衡





單純
反覆

不一樣的瓶身



繪製專屬的香水瓶

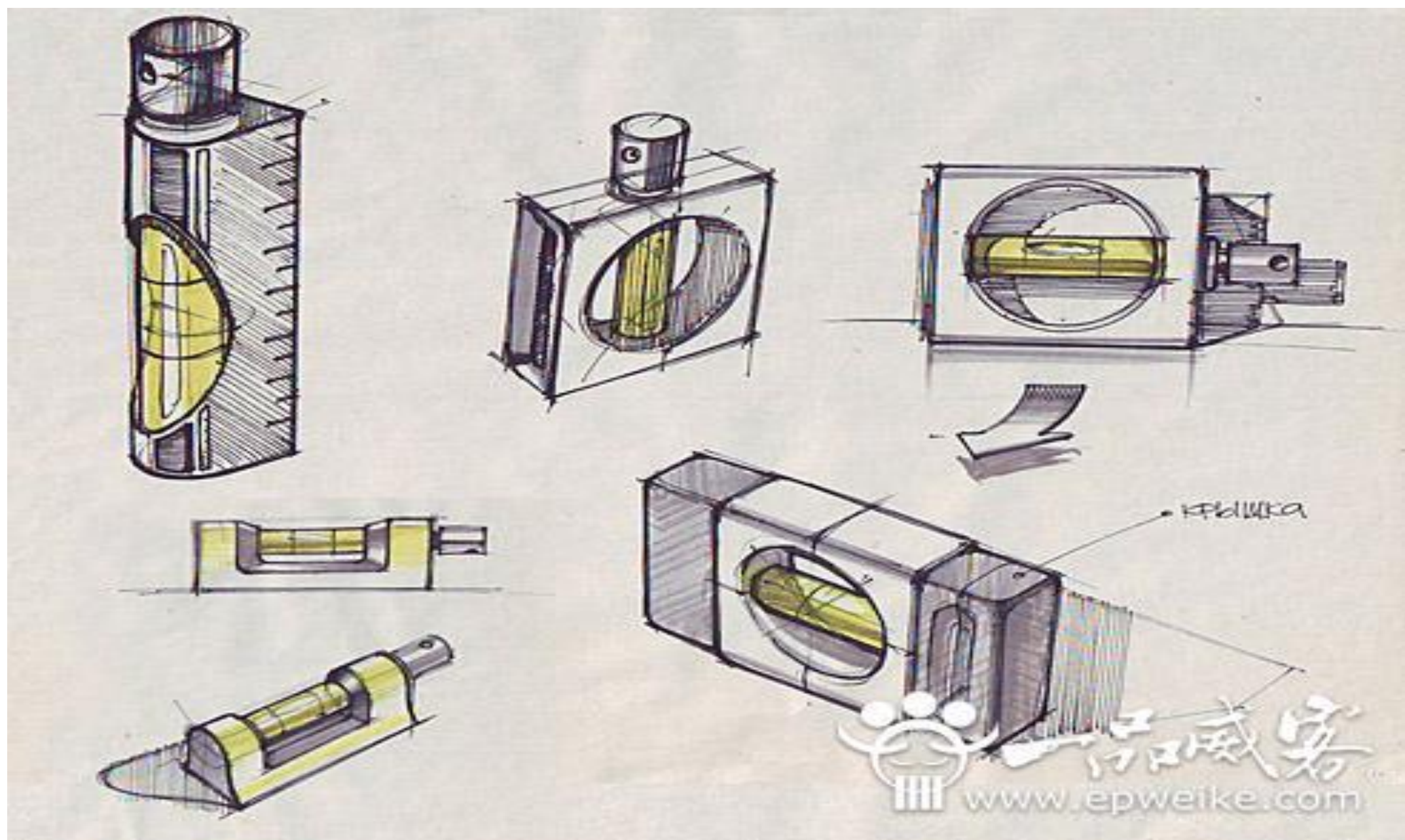



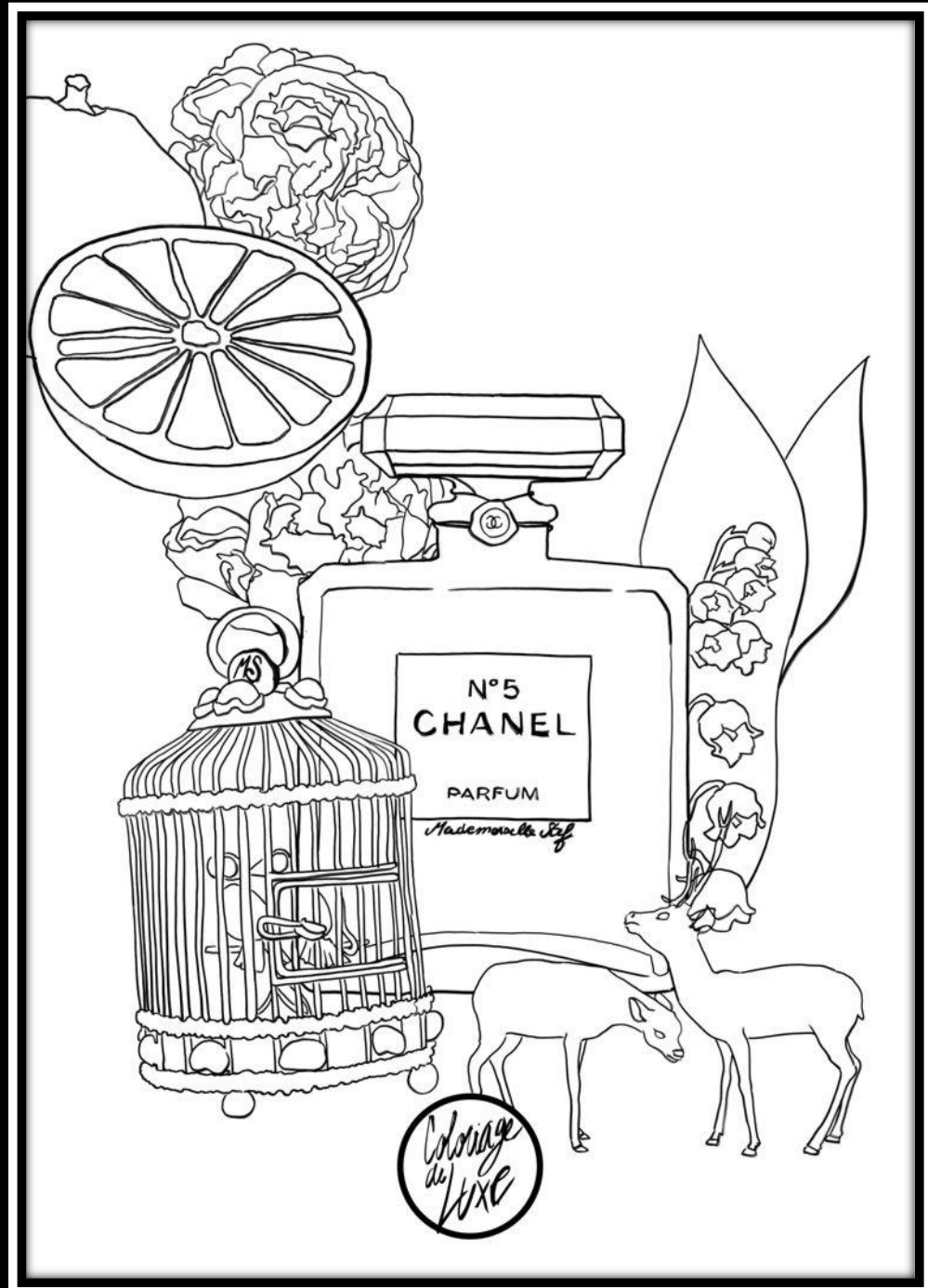

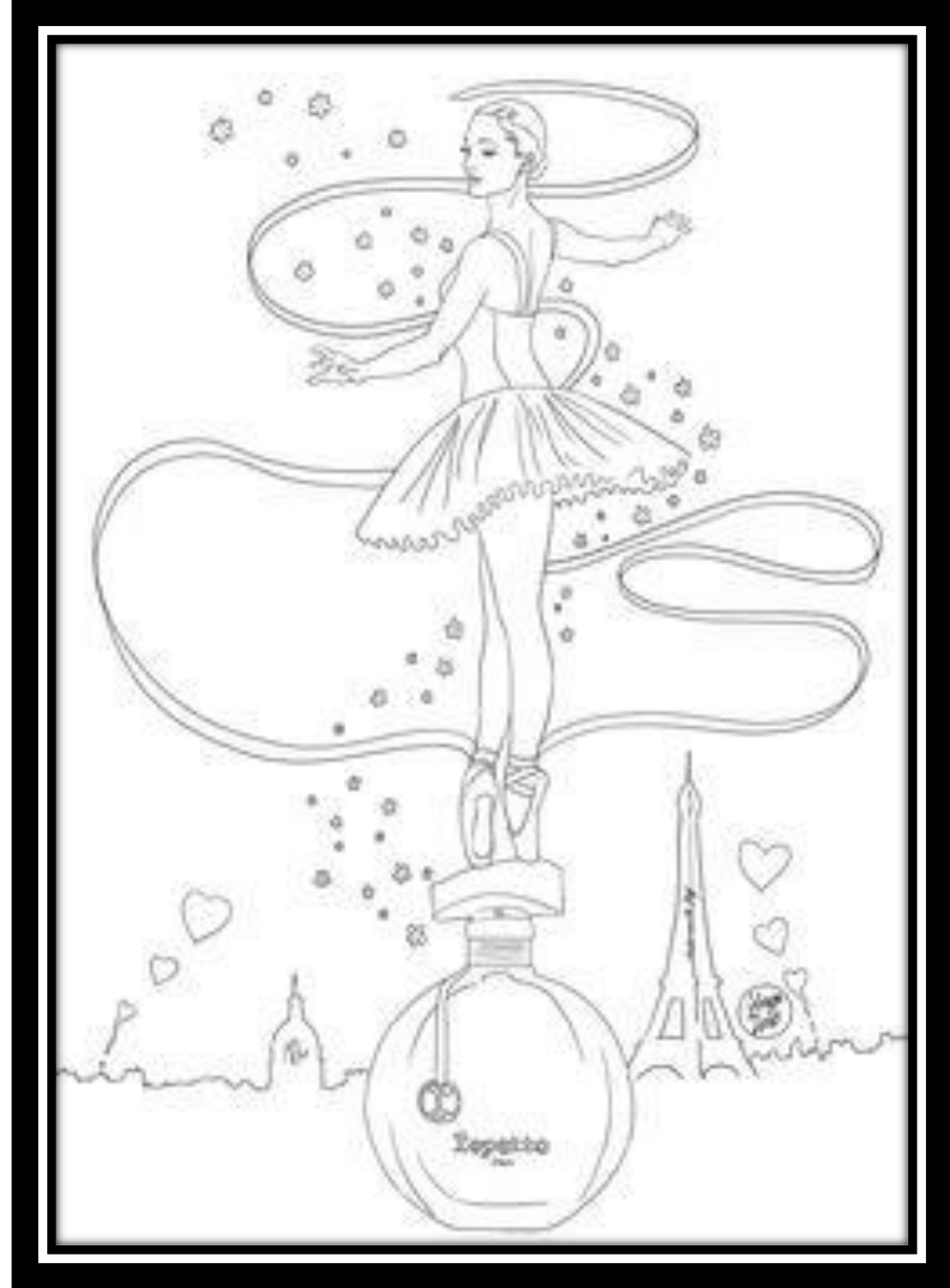

小小測試

來說說以下香水瓶，運用了美的形式原則裡的哪一種？



2



3



4



5



6



7





你(妳)答對了嗎

繪畫出你設計的香水







覆瓦森林
Rosehips
玫瑰果

松合香露
Pine
松

梅开杏路
Peach Blossom
梅

樱舞柳心
Cherry Blossom
樱

舒和盈桂
Cinnamon
桂

PC大熊木工房



CRYSTAL ART

精緻的切割水晶小水晶瓶蓋
輕盈的傑作·完美詮釋
我們獨一無二的匠心工藝。

NOTE DI COLONIA





